

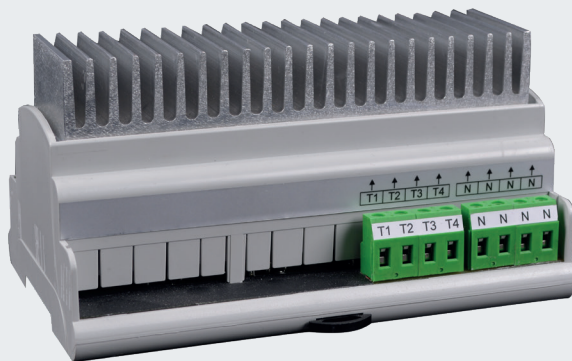

FÜR HANDWERK. DAS ÜBERZEUGT.

# BLANKE ELOTOP 1000

## Anschlusscontroller



Montageanleitung & Bedienungsanleitung

# Inhaltsverzeichnis Montageanleitung

	Seite
1. Wichtige sicherheitstechnische Hinweise .....	02
2. Allgemeine Hinweise .....	03
3. Technische Erläuterungen .....	04
4. Installation .....	04
5. Beschreibung der LEDs und Klemmen .....	05
6. Funktionsweise .....	06
7.1 Zeitablaufdiagramm: Taktfolge Kanal 1-4 .....	08
7.2 Zeitablaufdiagramm: Umschaltung Seriell- / Parallelbetrieb .....	08
7.3 Zeitablaufdiagramm: Start-Kontakt (Klemme 1+2) .....	09
8.1 Anschlussschema 1: Thermostat mit extern zugeführter Schaltspannung .....	10
8.2 Anschlussschema 2: Thermostat mit Schaltspannung aus dem Anschlusscontroller ...	11
8.3 Anschlussschema 3: Thermostat mit Hilfsspannung aus dem Anschlusscontroller .....	12
9. Technische Daten .....	13
Notizen .....	14

## 1. Wichtige sicherheitstechnische Hinweise

Dieses Handbuch enthält Hinweise, die Sie zu Ihrer persönlichen Sicherheit sowie zur Vermeidung von Sachschäden beachten müssen. Die Hinweise zu Ihrer persönlichen Sicherheit sind durch ein Warndreieck mit drei Ausrufezeichen hervorgehoben, Hinweise zu alleinigen Sachschäden stehen mit Warndreieck und einem Ausrufezeichen.



### Gefahr-Zeichen

bedeutet, dass eine Körperverletzung eintreten kann, wenn die entsprechenden Vorsichtsmaßnahmen nicht getroffen werden.



### Vorsicht-Zeichen

bedeutet, dass Sachschäden eintreten können, wenn entsprechende Vorsichtsmaßnahmen nicht getroffen werden.



### Entsorgungsvorgaben

Die Geräte enthalten elektrische Bauteile und dürfen nicht über den Hausmüll entsorgt werden. Zu entsorgende Geräte sind gemäß den lokalen und aktuell geltenden Bestimmungen für Elektro- und Elektronikmüll zu verwerten.

Als Hersteller wurde die Registrierung gem. Elektro- und Elektronikgerätegesetzes (ElektroG) bei der Stiftung Elektro-Altgeräte-Register (ear) vollzogen.

Unsere Registrierungsnummer lautet: WEEE-Reg.-Nr. DE97703783

## WICHTIGE SICHERHEITSANWEISUNGEN – Warnhinweise



Vor der Ausführung ist die Spannungsversorgung zu unterbrechen und vor Wiedereinschaltung zu sichern. Die elektrische Installation darf nur von sachkundigen Personen gemäß den geltenden gesetzlichen Vorgaben vorgenommen werden. Die Installation muss den nationalen und / oder lokalen elektrischen Vorschriften entsprechen. Ein FI-Schutzschalter (Nennfehlerstrom  $\leq 30$  mA) ist für jeden Stromkreis erforderlich.

### Qualifiziertes Personal

Das zugehörige Gerät/System darf nur in Verbindung mit dieser Dokumentation eingerichtet und betrieben werden. Inbetriebsetzung und Betrieb eines Gerätes/Systems dürfen nur von qualifiziertem Personal vorgenommen werden. Qualifiziertes Personal im Sinne der sicherheitstechnischen Hinweise dieser Dokumentation sind Personen, die die Berechtigung haben, Geräte, Systeme und Stromkreise gemäß den Standards der Sicherheitstechnik in Betrieb zu nehmen, zu erden und zu kennzeichnen. Der Netzanschluss muss fachgerecht ausgeführt und der Schutz gegen elektrischen Schlag sichergestellt sein! Das Gerät muss nach den Bestimmungen der EN 60950-1 (EN 62368-1) außerhalb der Stromversorgung spannungslos schaltbar sein (z.B. durch den primärseitigen Leitungsschutz). Alle Zuleitungen müssen ausreichend abgesichert und dimensioniert sein. Alle Ausgangsleitungen müssen dem maximalen Ausgangsstrom des Gerätes entsprechend dimensioniert oder gesondert abgesichert sein. Ausreichend Konvektion muss gewährleistet sein. Der Schutzleiter muss angeschlossen sein. Das Gerät soll nur mit der in den Unterlagen beschriebenen Einsatzfällen verwendet werden. Der zuverlässige und einwandfreie Einsatz des Produkts setzt einen sachgemäßen Transport, Lagerung, Einbau und eine sorgfältige Inbetriebnahme voraus.

Im Gerät befinden sich Bauelemente mit lebensgefährlicher Spannung und hoher gespeicherter Energie. Niemals bei anliegender Spannung arbeiten. Betriebsmittel nur entfernen, wenn es sich im spannungslosen Zustand und nicht im explosionsgefährdeten Bereich befindet. Je nach Umgebungstemperatur und Belastung kann das Gehäuse sehr heiß werden.

## **2. Allgemeine Hinweise**

### Verwendung des Dokuments

Diese Unterlage soll dem Inbetriebnehmer und Installateur technische Einsatzmöglichkeiten des Anschlusscontrollers ermöglichen.

### Zielgruppe

Das Dokument soll den Anwender bei der Inbetriebnahme unterstützen. Ebenso hilft es bei Service und Wartungsarbeiten. Für den Planer und Projektanten dient es zur Neukonzeption von Anlagen.

### Erforderliche Fachkenntnisse

Es sind allgemeine Kenntnisse auf dem Gebiet der Elektrotechnik notwendig.

### Gültigkeit

Das vorliegende Dokument ist für den ELOTOP 1000 Anschlusscontroller gültig. Es beinhaltet die derzeit gültige

Beschreibung des Gerätes. Wir behalten uns vor, neue Beschreibungen der Geräte, d.h. Ausführungen und Optionen mit modifizierten Versionsstand den technischen Unterlagen, beizulegen.

#### Normen und Zulassungen

Der ELOTOP 1000 Anschlusscontroller basiert auf der Norm IEC/EN 60947-4-3.

#### Haftungsausschluss

Es liegt im Verantwortungsbereich des Anlagenherstellers einer technischen Ausrüstung oder Maschine die korrekte Gesamtfunktion zu gewährleisten. Der Hersteller ist nicht in der Lage, alle Eigenschaften des Gesamtsystems oder der Maschine zu garantieren.

### **3. Technische Erläuterungen**

Die Einsatzbereiche für den ELOTOP 1000 Anschlusscontroller sind überall dort zu finden, wo eine Überlastung durch eine elektrische Heizung vermieden werden soll. Dabei wird die stromführende Phase auf bis zu 4 Heizkreise gleichmäßig verteilt.

#### Spannungsversorgung:

Versorgung durch Netzspannung 230VAC  $\pm 15\%$

#### Aufbau:

Der ELOTOP 1000 Anschlusscontroller ist in ein ABS-Normgehäuse integriert.

Die Hauptbestandteile setzen sich aus folgenden Bauteilen zusammen:

- Leistungsteil mit Kühlkörper
- Steuereinheit mit Steuerelektronik

### **4. Installation**

Das Einbaugerät nach IP40 muss in einem Gehäuse oder im Schaltschrank untergebracht werden. Die Montage erfolgt auf einer 35mm DIN-Schiene. Für ausreichende Kühlung ist zu sorgen (z. B. Fremdlüfter). Die Umgebungstemperatur darf 60°C nicht überschreiten. Das Gerät ist auf eine ebene Fläche zu montieren, so dass eine ausreichende Luftzirkulation sichergestellt ist.

Weitere Bedingungen am Einsatzort:

- Schutz vor Staub und Feuchtigkeit
- Schutz vor aggressiver Atmosphäre
- Frei von Vibrationen

#### Geräteverdrahtung:

Netzanschlüsse (L1, N) über einen abgesicherten Trennschalter mit üblichen Sicherungen (25A mit C-Charakteristik) herstellen. Der Netzanschluss sowie die Lastanschlüsse sind mit einem Leitungsquerschnitt von mindestens 2,5 mm<sup>2</sup> auszuführen. Bei der elektrischen Installation sind grundsätzlich die allgemeinen VDE-Bestimmungen einzuhalten (VDE 0100, VDE 0113, VDE 0160).

## 5. Beschreibung der LEDs und Klemmen

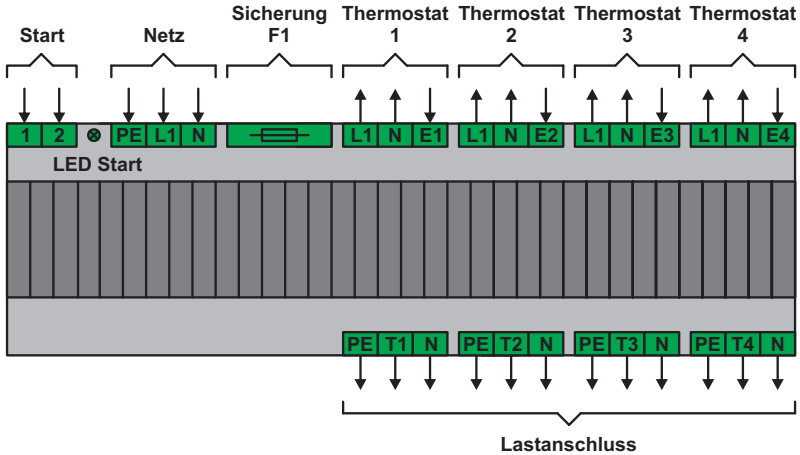

### Beschreibung der LEDs

LED	
Start	Leuchtet bei geschlossenem Start-Kontakt (Klemme 1+2)

### Beschreibung der Klemmen

Start	
1,2	Aktiviert: geschlossen (Zum Schließen des Startkontaktes 1, 2 wird ein potentialfreier Kontakt benötigt) Bereitschaft: geöffnet
Netz	
L1	Anschluss Phase L1   Leitungsquerschnitt mind. 2,5 mm <sup>2</sup>
N	Anschluss Neutraleiter N   Leitungsquerschnitt mind. 2,5 mm <sup>2</sup>
PE	Anschluss Schutzleiter PE   Leitungsquerschnitt mind. 2,5 mm <sup>2</sup>
Thermostat	
L1	Ausgang Hilfsspannung Phase L1 (maximal 0,5A / Thermostat)
N	Ausgang Hilfsspannung Neutraleiter N (maximal 0,5A / Thermostat)
E1-E4	Anschluss Thermostat 1 bis Thermostat 4; Schaltspannung 230V AC
Lastanschluss	
T1-T4	Anschluss Last 1bis Last 4   Leitungsquerschnitt mind. 2,5 mm <sup>2</sup>
N	Anschluss Neutraleiter N   Leitungsquerschnitt mind. 2,5 mm <sup>2</sup>
PE	Anschluss Schutzleiter PE   Leitungsquerschnitt mind. 2,5 mm <sup>2</sup>

### Beschreibung der Sicherung

Sicherung	
F1	Absicherung (Feinsicherung 2,5AT) für Thermostat Hilfsspannung L1

## 6. Funktionsweise

### Grundfunktion

Der ELOTOP 1000 Anschlusscontroller verteilt die angeschlossene Phase L1 auf bis zu vier Lastausgänge. Diese werden paarweise seriell oder parallel für eine Taktzeit von 60s angesteuert. Der An- und Ausschaltzeitpunkt erfolgt im Sinusnulldurchgang.

### Start

Die Klemme Start dient zur Aktivierung des Heizungssteuergeräts. Durch Schließen der Klemmen 1+2 mit einem potentialfreien Kontakt wird das Gerät aktiviert. Dabei leuchtet die LED Start grün. Zeitgleich werden die Lastausgänge T1 bis T4 freigeschaltet. Entsprechend dazu wird das Gerät bei geöffneten Klemmen 1+2 deaktiviert. Die LED Start erlischt und die Lastausgänge T1 bis T4 werden gesperrt.

### Thermostate

Jeder Heizkreis / Lastausgang kann individuell mit 230V über ein Thermostat zu- und abgeschaltet werden. Hierzu kann jede der drei Phasen L1, L2 oder L3 verwendet werden. Sollen mehrere Lastausgänge über einen Thermostaten zu- und abgeschaltet werden, können die Anschlüsse E1-E4 parallel abgeschlossen werden.

### Seriell- / Parallelbetrieb

Die Ansteuerung der Lastausgänge erfolgt paarweise. Beginnend mit einer seriellen Taktung werden die entsprechenden Lastausgänge im Wechsel 1s lang angesteuert. Dabei wird der Gesamtstrom durch die Phase L1 kontinuierlich überprüft. Unterschreitet dieser für eine Dauer von 2s die voreingestellte Schwelle von 25A, werden beide Lastausgänge parallel angesteuert bis die Taktzeit verstrichen ist. Wird während dem Parallelbetrieb die Schwelle für eine Dauer von 1s überschritten, erfolgt die Umschaltung in den Seriellbetrieb.

Nachfolgende Lastausgänge arbeiten paarweise:

- Lastausgang T1+T3
- Lastausgang T2+T4

### Belegung und Anschluss der Lastausgänge

Pro Lastausgang T1-T4 dürfen Heizkreise mit maximal je 15 m<sup>2</sup> (Kabellänge max. 100 m je Heizkreis) angeschlossen werden. Die maximal zulässige Heizfläche beträgt somit 4 x 15 m<sup>2</sup>.

Bei Räumen mit mehreren Heizkreisen, können die Heizkreise flexibel an den Lastausgängen T1-T4 angeschlossen werden. Generell wird empfohlen die Lastausgangspaare gleichmäßig zu belegen um ein möglichst schnelles Aufheizen gewährleisten zu können.

## Anschlussbeispiel

Raum 1:

- Heizkreis 1 = 15 m<sup>2</sup>
- Heizkreis 2 = 13 m<sup>2</sup>

Raum 2:

- Heizkreis 3 = 10 m<sup>2</sup>

Raum 3:

- Heizkreis 4 = 12 m<sup>2</sup>

- Lastausgangspaar T1+T3 = 15 m<sup>2</sup> + 10 m<sup>2</sup> = 25 m<sup>2</sup>
- Lastausgangspaar T2+T4 = 13 m<sup>2</sup> + 12 m<sup>2</sup> = 25 m<sup>2</sup>

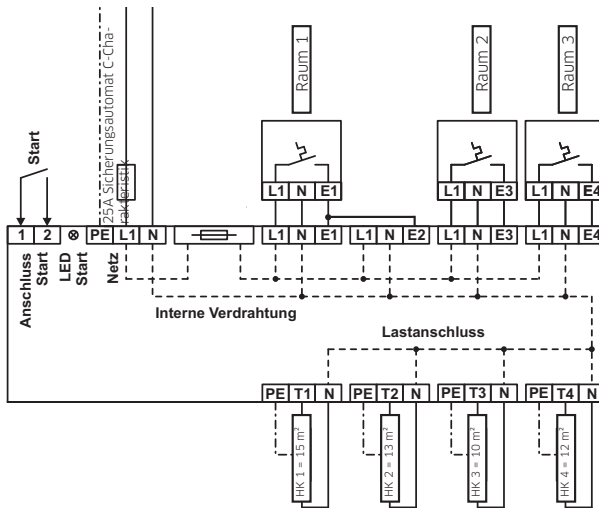

## Anwendung

- 1 Raumthermostat
- 2 Anschlussdose
- 3 Bodenfühler
- 4 ELOTOP 1000 (max. 100 m | < 15m<sup>2</sup>)
- 5 End-Abschluss
- 6 Zählerschrank mit Schütz

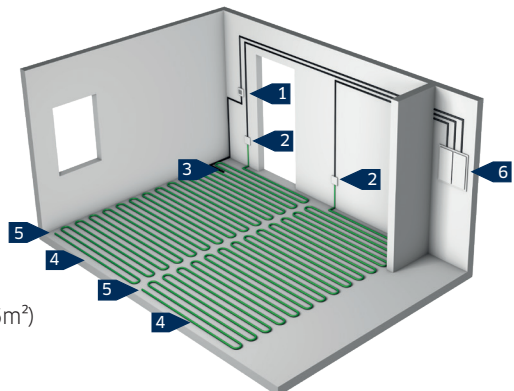

## 7.1 Zeitablaufdiagramm: Taktfolge Kanal 1-4

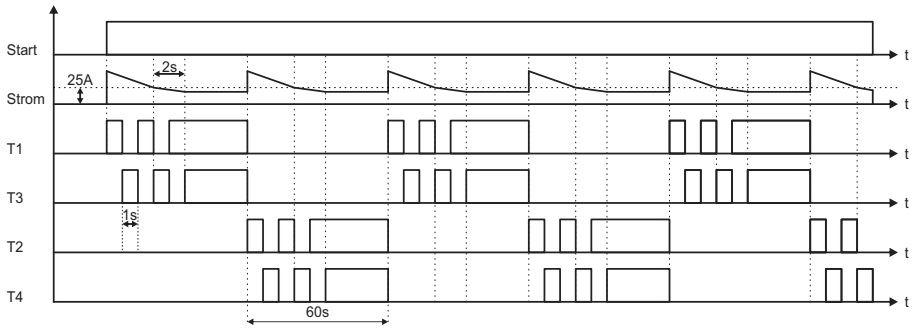

## 7.2 Zeitablaufdiagramm: Umschaltung Seriell- / Parallelbetrieb

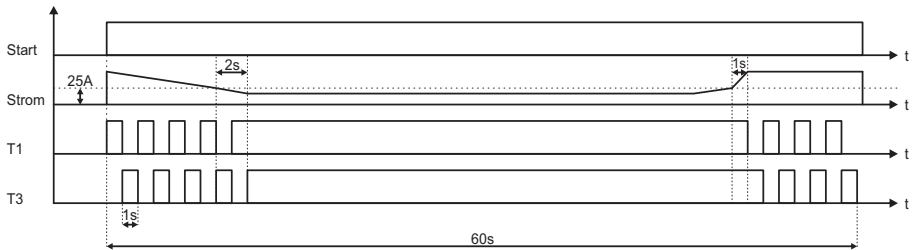

Die Umschaltung Seriell-/Parallelbetrieb der Lastausgänge T2+T4 verhält sich analog zu den Lastausgängen T1+T3

### 7.3 Zeitablaufdiagramm: Start-Kontakt (Klemme 1+2)

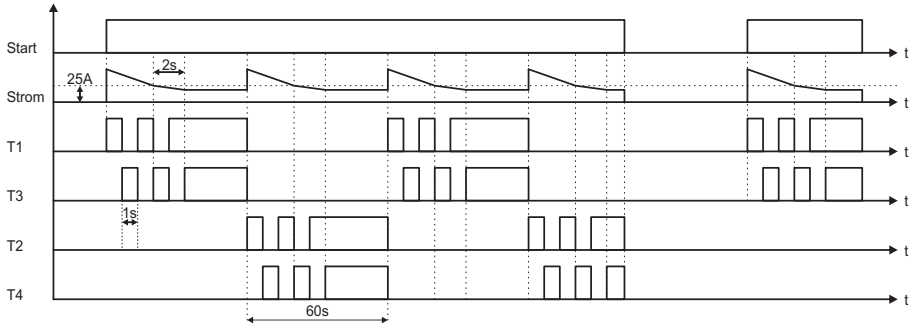

## 8.1 Anschlussschema 1: Thermostat mit extern zugeführter Schaltspannung

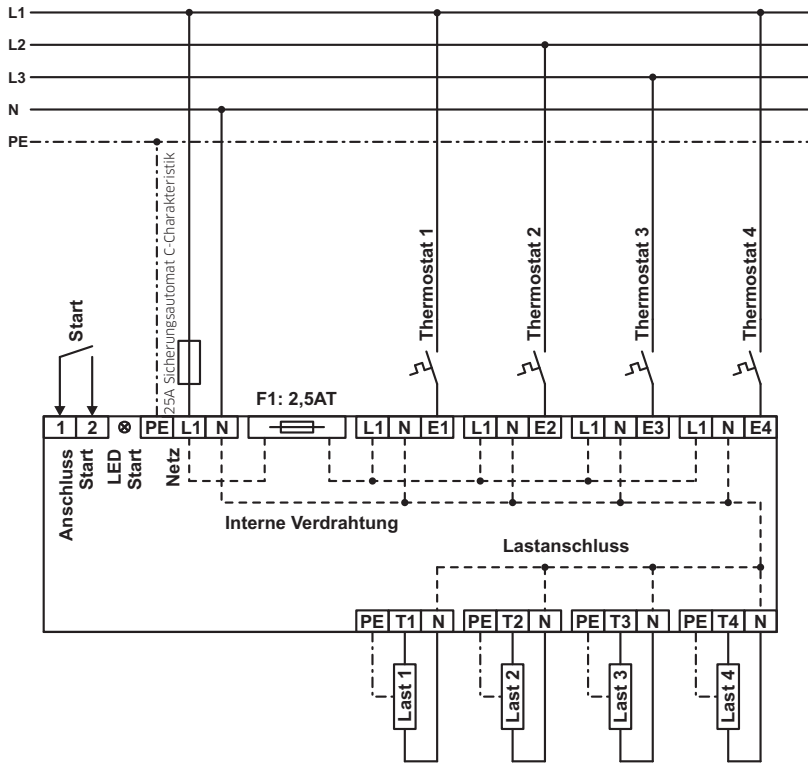

Die Eingänge der Thermostate 1 bis 4 dürfen beliebig mit den Phasen L1, L2, L3 verbunden werden.

## 8.2 Anschlusschema 2: Thermostat mit Schaltspannung aus dem Anschlusscontroller

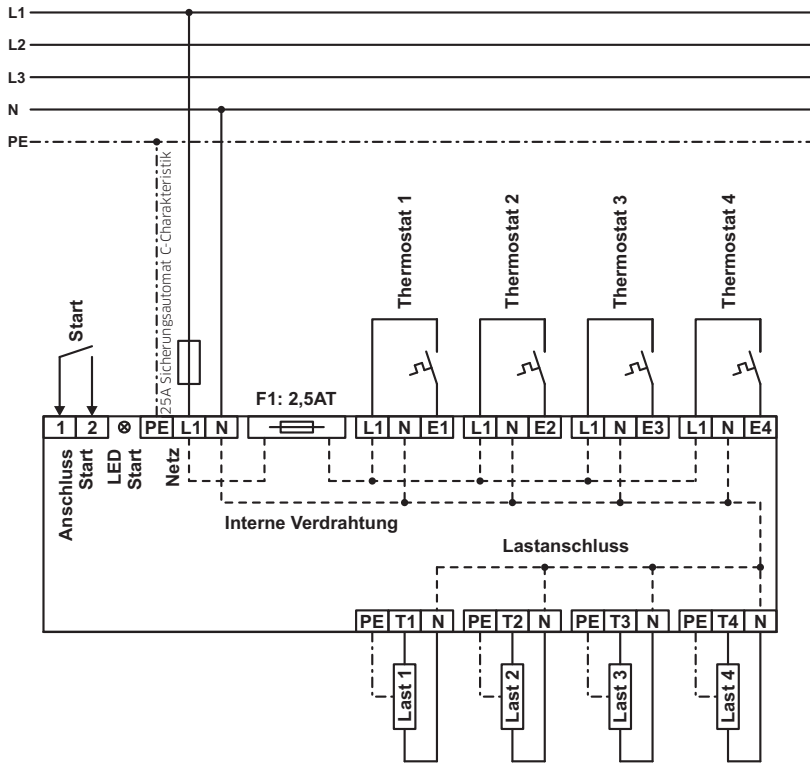

### 8.3 Anschlussschema 3: Thermostat mit Hilfsspannung aus dem Anschlusscontroller

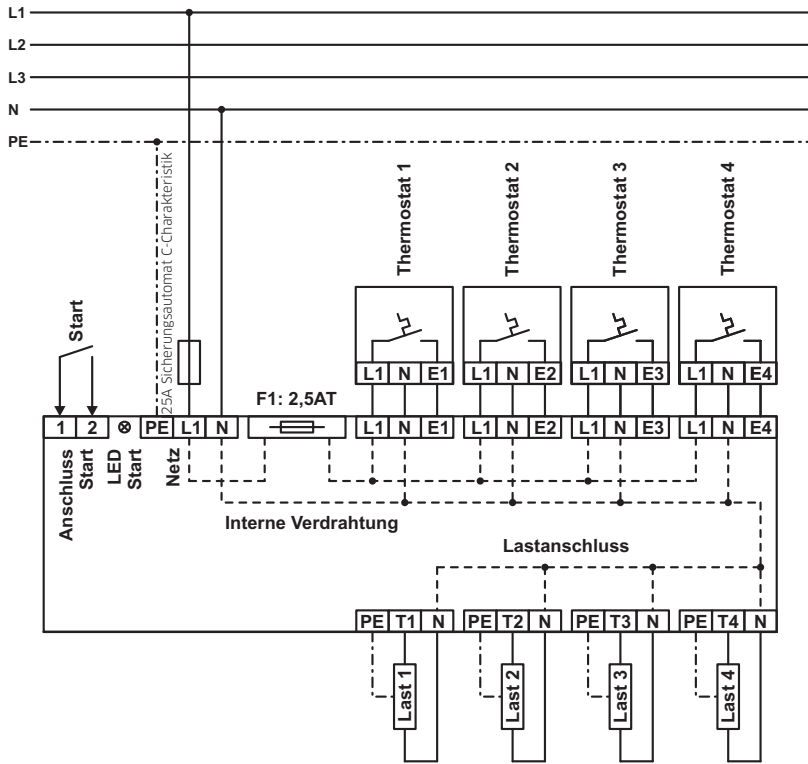

## 9. Technische Daten

Anschlussklemme	
Bemessungsspannung	230VAC ±15%
Bemessungsstrom	15A
Bemessungsfrequenz	48Hz...62Hz
Lastarten	Ohmsche Lasten
Anzeige der Betriebszustände	LED Start
Eingänge	Start, Netz (L1, N, PE), Thermostate (E1-E4)
Ausgänge	Lastanschlüsse (T1-T4, N, PE), Hilfsspannung (L1, N); maximal 0,5 A pro Thermostat
Gehäuse	ABS-Normgehäuse
Schutzart	- Gehäuse IP40 - Klemmen IP23
Umgebungstemperatur	0...+60°C
Feuchteklasse	F nach DIN 40040, max. 95% nicht kondensierend
Rüttelfestigkeit	2G (10...500Hz)
Montage	DIN-Schiene 35mm
Einbaulage	waagrecht, Lastanschlüsse nach unten
Abmessungen	BxHxT, 160x100x90mm
Gewicht	1kg
CE-Zeichen	gemäß Europäischer Niederspannungsrichtlinie 2014/35/EU und EMV-Richtlinie 2014/30/EU für den Wohnbereich Klasse B RoHS 2011/65/EU

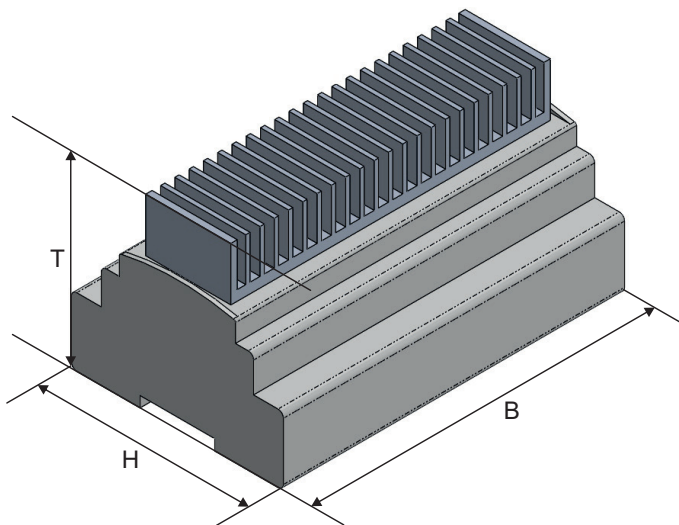







FÜR HANDWERK, DAS ÜBERZEUGT.

**Blanke GmbH & Co. KG**

Stenglingser Weg 68 -70

58642 Iserlohn/Germany

T +49 (0)2374 507-0

F +49 (0)2374 507-4230

I <http://www.blanke-systems.de>